



MANUAL DE INSTALAÇÃO E OPERAÇÃO DA CENTRAL DE COMUNICAÇÃO PARA ESCADARIA CE100

DILED - São Paulo/ SP - Fone: (11) 2476.4667 

www.diled.com.br - diled@diled.com.br

CNPJ. 23.160.843/0001-50 - Indústria Brasileira

INFORMAÇÕES GERAIS:

Sistema de comunicação de emergência para locais de difíceis deslocamentos, possibilitando a comunicação direta entre dois ou mais pontos, mesmo na falta de energia elétrica.

O usuário tem a possibilidade de solicitar socorro, retirando o fone do gancho e falando em um dos aparelhos de intercomunicação INTI1 que estão instalados nos pontos de ajuda, podendo também acionar uma sirene áudio visual.

A central CE100 deve ser instalada em um local de circulação, guaritas, portarias e outros.

Junto a central tem um intercomunicador INTI2 para atender os usuários dos INTI1.

OPERAÇÃO:

Quando o usuário retirar o intercomunicador INTI1 do gancho, a central CE100 abre o áudio do alto-falante transmitindo tudo o que ele falar e, ao mesmo tempo ele pode apertar o botão indicado com uma seta, para acionar a sirene áudio visual.

Ao lado da central tem um intercomunicador INTI2 para quando o porteiro ou zelador ouvir a pessoa chamando pelo alto-falante e ou a sirene que está instalada próxima da central CE100, o mesmo pode conversar retirando o aparelho do gancho.

CONEXÕES

REDE ELÉTRICA: 0V(zero) a 110V ou 0V(zero) a 220V.

INTI1: Saída para a coluna

INTI2: Aparelho próximo a central

(-) VIS: Negativo da sirene áudio visual

(+) VIS: Positivo da sirene áudio visual

P2: Ajuste sirene áudio visual

P1: Ajuste volume do alto falante

Bateria: Possui fios com terminais para conectar a bateria de 12v / 7A, com as cores vermelho para positivo e preto para o negativo.

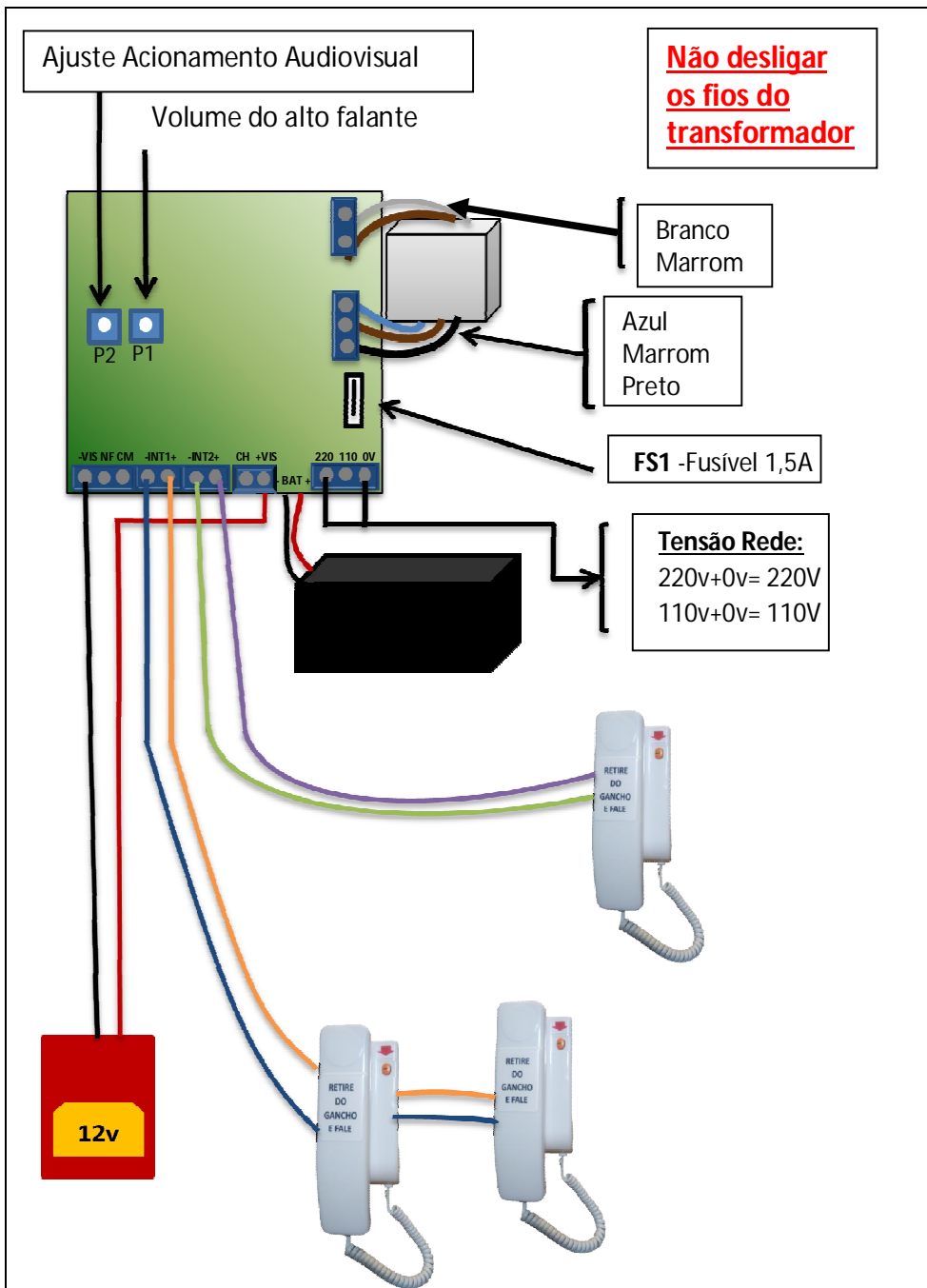

INSTALAÇÃO :

A central deve ficar em lugar de circulação ou próxima a guarita, zeladoria, Hall e outros.

Para medidas de segurança a fiação deve ser instalada longe da rede elétrica.

Os aparelhos INT1 colocados nos andares são ligados todos em uma rede paralela de preferência respeitando a polarização. Os mesmos devem ser fixados em uma altura de fácil acesso, pois pessoa idosas, cadeirantes, crianças e outros, necessitam acessá-los sem dificuldade.

Para evitar microfonia, o INT2 deve ser instalado a 20cm de distância da central.

A sirene áudio visual tem que estar acima da central e do INT2, numa posição visível.

AUTONOMIA:

Na falta de energia elétrica, conectada com uma bateria de 7A dura mais de 10 dias funcionando.

CARACTERÍSTICAS TÉCNICAS:

Tensão de alimentação ..110Vac/220Vac
Tensão de carga 13,8 Vcc
Consumo 40 mA

TERMOS DA GARANTIA:

A garantia é de 12 meses a partir da nota fiscal e selo de identificação da fabricação.

A garantia não cobre danos causados por efeitos da natureza tais como: Terremotos, enchentes, raios, etc., assim como quedas, batidas, mau uso do equipamento, incêndio e problemas com a rede de energia elétrica e ou má instalação por pessoas não qualificadas.

MANUTENÇÃO : Recomenda-se uma vez por ano examinar o estado da bateria.

VALIDADE : Tempo indeterminado